

All Weather M3

Port til utvendig bruk
"PUSH-PULL^{PT}" Teknologi



WINDSOR All Weather M3 hurtigport er spesielt utviklet for store portåpninger, og for en høyfrekvent bruk i utvendige miljøer.

All Weather M3 en port som sparer miljøet for trekk, fuktighet, støv og skitt. Porten åpner og lukker seg raskt, noe som forbedrer trafikkflyten, gir komfort for ansatte, kontroll med miljøet og sparer energi.

Windsor hurtigport type All Weather M3 er selvreparerende og med den myke bunnstokken vil den være sikker for personell dersom annet sikkerhetsutstyr skulle svikte.

Patentert "PUSH – PULL^{PT}"

Teknologi:

Unikt drivsystem eliminerer behovet for lodd i bunnstoken eller bruk av fjærsystem.

Kollisjonsvennlig og 100 % selvreparerende uten intervensjon.:

Duken tres automatisk på plass etter påkjørsel, noe som reduserer vedlikehold, og stopp i produksjonen.

Komfort for bruker:

Stille, hurtig og sikker bruk gjør at bruker får en svært stillegående hurtigport.

Unik tetting:

Patenterte sideskinner og side-tetting gjør at en får optimal tetting uten behov for ekstra, fordyrende tetting.

Brukersikkerhet:

Bøyelig duk og ingen stiv bunnstokk, beskytter brukerne. Porten er utstyrt med "WDD" teknologien. Trådløs detektor i underkant av porten.

Avansert drivsystem:

Motor uten brems, styrt av frekvensformer og pulsenkoder, sørger for jevn gange og pålitelighet. Slit-edeler er redusert til et minimum.

Dynallogic styring:

Brukevennlig portstyring med selvdiagnose

I Henhold til EN 13241-1

WINDSOR. DET SIKRESTE VALGET

All Weather M3

Port til utvendig bruk
"PUSH-PULL^{PT}" Teknologi

EN13241-1 STANDARD

Standard	Ref.	Test acc.	Resultater
Vann gjennomtrenging	EN 12425	EN 12489	Klasse 1
Vind motstandsdyktighet	EN 12424	EN 12444	Klasse 3*
Vind gjennomtrenging	EN 12426	EN 12427	Klasse 1
Sikre åpninger	EN 12453	EN 12445	Bestått
Mekanisk motstandsdyktighet	EN 12604	EN 12605	Bestått
Utsiktede bevegelser	EN 12604	EN 12605	Bestått
Termisk motstandsdyktighet	EN 12428	EN 12428	6,02 W/m ² K
Ytelse (åpninger):	EN 12604	EN 12605	1 000 000

* Den angitte klassen for vind motstandsdyktighet gjelder maksimum dimensjonene. For porter opp til B 7.000mm x H 5.500mm: Klasse 3

EGENSKAPER

Maks dimensjoner	B 8.000 mm x H 5.500mm
Åpnehastighet	0,8m/sek
Lukkehastighet	0,4m/sek
Ramme	Galvanisert stål (U kanal) 100 x 50 x 3mm
Trommel	Stål Ø 140 x 4mm
Sideskinner	Polyetylen (PE-UHMW) med fjærer. Nederste 300mm er forsterket
Motor	4 pol uten brems. Effekt 1,5kW Frekvensomformer – Beskyttelsesgrad : IP 65
Portstyring	Dynalagic utstyrt med: Strømbryter, spenningsdelere, regulerbar timer Trykknapp for åpning, reset og nødstop Beskyttelsesgrad: IP 54
Standard sikkerhet	Fotocelle sensor 300 mm over gulvet Trådløs overvåking av bunnsтокken
Strømforsyning	1 fas 230V – 25A
Frekvens	50 - 60Hz
Tilgjengelige farger	Gul Oransje Rød Blå Grønn Grå Hvit Sort RAL 1003 RAL 2004 RAL 3000 RAL 5002 RAL 6005 RAL 7035 RAL 9010 RAL 9005

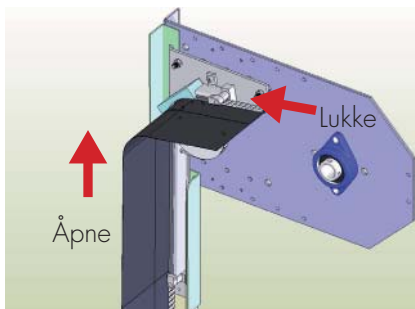

"PUSH-PULL^{PT}" Driftsenhet

MÅL ALL WEATHER M3

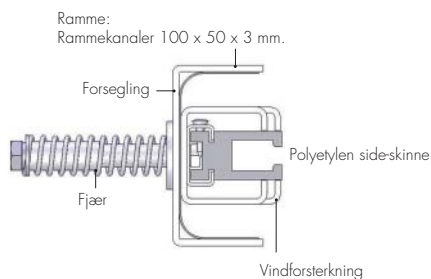

Snitt Sidskinne

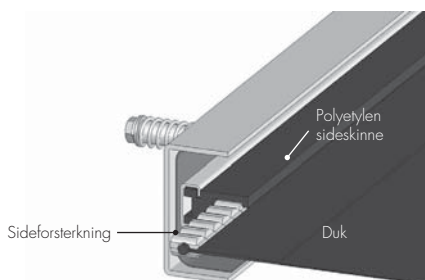

Snitt sideforsterkning

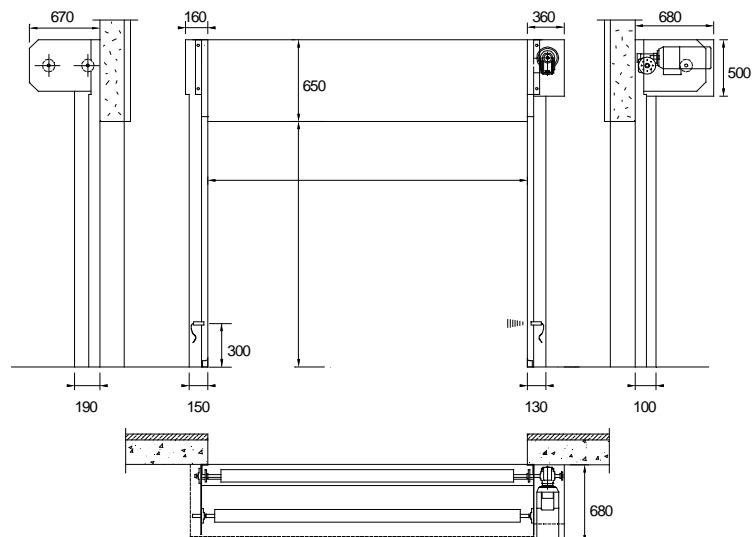

Alle angitte dimensjoner er netto. Det må sørges for tilstrekkelig plass for montering og vedlikehold. Mindre dimensjoner på forespørsel.

WINDSOR